

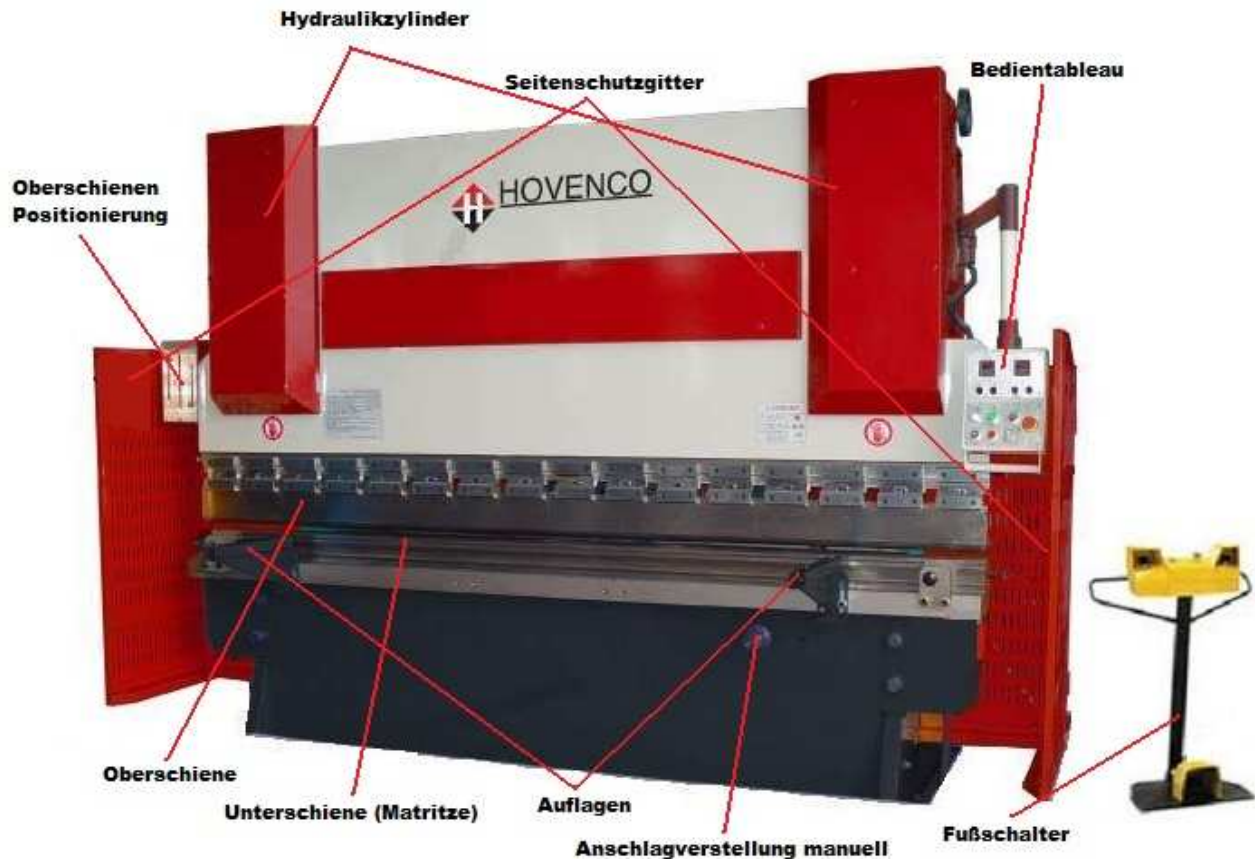

Hydraulische Abkantpressen **MHAP (40-160ton.)**



Ausstattung

massive, schwere Stahl-Schweißkonstruktion; hohe Laufruhe durch schwere, groß dimensionierte Säulen; Rückseite mit Schutzgittertüren und Endschaltern; Vorderseite mit Sicherheits-Lichtschranken Schutzeinrichtung; Seitenschutzgitter mit Schraubklemmung; schwenkbares Bedientableau; Zweihand-Fußschaltereinheit mit ca. 3mtr. Kabelanschluß; motorischer Hinteranschlag mit Handrad zur Feineinstellung; Öltank mit Füllstandsanzeiger; Maschine nach EU-Richtlinien CE konform.

Lieferumfang

Manuelle Steuerung DNC-69; Auflagearme; Rehfuß-Preßschiene, in ca. 800mm Elementen segmentiert; Matritzen-Schiene mit mehreren Kimmen; Zylinder Hubtiefeinstellung, motorisch am Bedientableau und manuell, mit Handrad einstellbar (digitale Anzeige); Hinteranschlag, motorisch am Bedientableau und manuell mit Handrad verfahrbar (digitale Anzeige) regelbarer Arbeitsdruck; groß dimensionierte Torsionswelle für Parallelität der Preßschiene zur Matritze; Prüfprotokoll + Bedienungsanleitung.

DNC-69 manuelle Steuerung

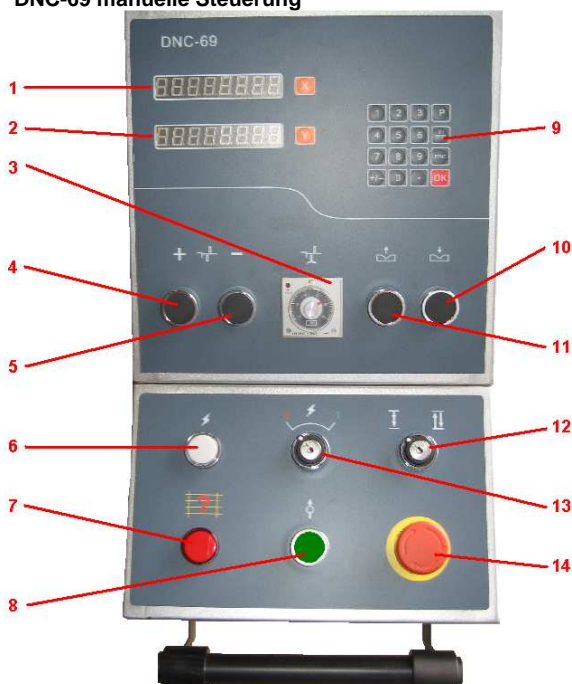

1. Anzeigedisplay X-Achse 8-stellig (0,05-999999)
2. Anzeigedisplay Y-Achse 8-stellig (0,05-999999)
3. Intervall-Steuerung (0-10 sec.)
4. Schalter Hinteranschlag "+" zurück
5. Schalter Hinteranschlag "-" vor
6. Netzanschluß Kontroll-Lampe
7. Schutzfunktionen Kontroll-Lampe
8. Schalter Hydraulikpumpe "an"
9. Eingabetastatur
10. Schalter Oberschienen Position "ab"
11. Schalter Oberschienen Position "auf"
12. Schalter Einzelhub/Dauerhub (abschließbar)
13. Netzschalter (abschließbar)
14. Schalter Not-Aus



Hydraulische Abkantpressen **MHAP (40-160ton.)**

Beispiele für Biegefunktionen

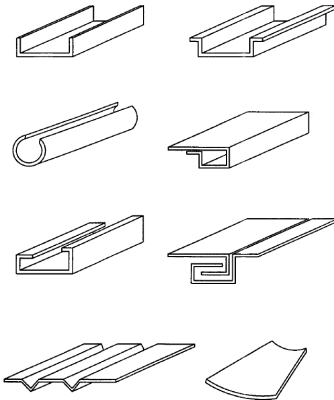

Formel für Preßkraftermittlung

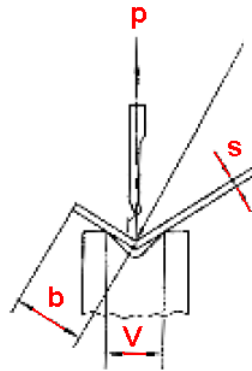

$$P = \frac{650s^2L}{V} \text{ (kN)}$$

Stahlgüte: 450N/mm²

Tabelle für Preßkraftermittlung

v	4	6	8	10	12	14	16	18	20	24	28	32	36	40	45	50	55	60	65	70	80	90	100	120
b	2,8	4	5,5	7	8,5	10	11	12,5	14	17	20	22	25	28	31	35	38	42	46	49	56	63	78	85
r	0,7	1	1,3	1,6	2	2,3	2,6	3	3,3	3,8	4,5	5	6	6,5	7	8	9	10	10,5	11	13	14	16	19
s	0,5	40	30																					
	0,6	80	40	30	30																			
	0,8		70	50	40	30																		
	1,0		110	80	70	60																		
	1,2			120	100	80	70	50																
	1,5				150	120	110	90	80															
	2,0					220	190	170	150	130	110													
	2,5						250	220	250	170	150	130												
	3,0							330	300	250	210	180	160											
	3,5								400	330	290	250	220	200	180									
	4,0									440	370	330	290	260	230	210								
	4,5										170	410	370	330	300	270	240							
	5,0											510	450	400	360	330	300	270	250					
	6,0														520	470	430	390	360	340	300			
	8,0																700	640	600	520	480	420		
	10,0																			810	720	650		
	12,0																					955	780	
	14,0																						1300	1100

s - Blechstärke (mm); **L** - Breite der Blechtafel (m); **V** - Einpreßbreite (mm); **b** - Schenkelhöhe (mm)
 Beispiel: s 4mm / L 1mtr. / V 32mm = P 325kN (~ 330kN lt. Tabelle)

Preßschiene Hub Einstellung

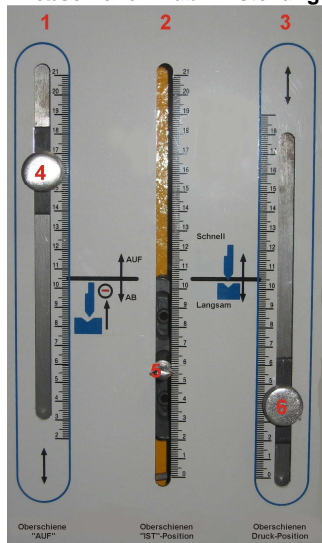

Die Positionseinstellung der Preßschiene lässt sich, bequem, an der linken Vorderseite der Abkantpresse einstellen. Die aktuelle Schienenposition wird an der mittleren Skala (2) durch den Reiter (5) angezeigt. Die maximale Öffnungsposition der Schiene wird an der linken Skala (1) mit der Rändelschraube (4) verstellt. Die Druckpunkt der Schiene wird an der rechten Skala (3) verstellt. Hierbei wird mit der Rändelschraube (6) der schnelle Vorlauf und der langsame Pressdruck gesteuert. Der auf der Skala eingestellte Wert bedeutet den Punkt, an dem die Maschine das Blech mit dem gewählten Arbeitsdruck verformt. Diese Funktion lässt schnelleres Arbeiten bei tiefen Werkstücken zu, wenn z.B. eine hohe Öffnungsposition (1) mit einem niedrigen Druckpunkt (3) kombiniert werden muß.



Hydraulische Abkantpressen **MHAP (40-160ton.)**

Stellmaße und Kabelausgang

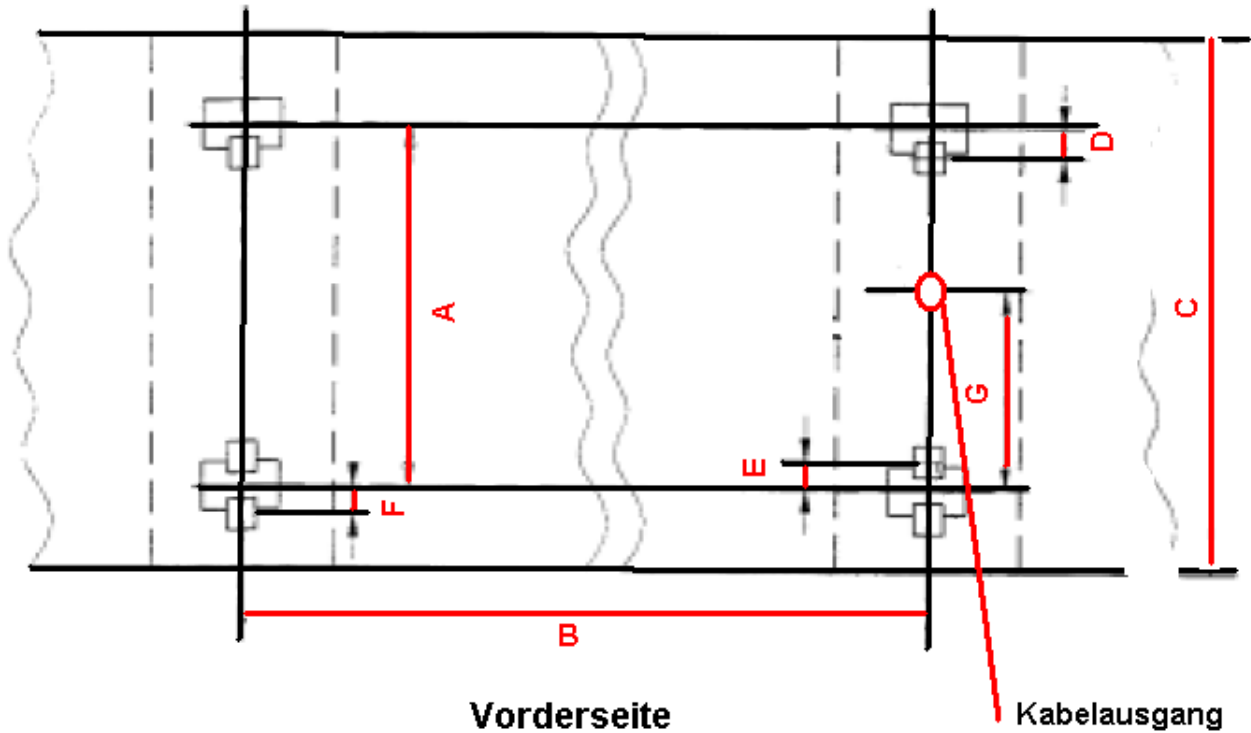

MHAP-		A	B	C	D	E	F	G
40-2000	mm	870	1780	1285	75	-	75	525
40-2500	mm	870	2130	1285	75	-	75	525
63-2500	mm	920	2160	1485	75	75	-	525
63-3200	mm	920	2810	1485	75	75	-	525
80-2500	mm	920	2170	1485	75	75	-	525
80-3200	mm	920	2820	1485	75	75	-	525
100-2500	mm	1200	2200	1600	75	75	-	790
100-3200	mm	1200	2850	1600	75	75	-	790
100-4000	mm	1200	3350	1600	75	75	-	790
125-2500	mm	1200	2200	1600	75	75	-	790
125-3200	mm	1200	2850	1600	75	75	-	790
125-4000	mm	1200	3350	1600	75	75	-	790



Hydraulische Abkantpressen **MHAP (40-160ton.)**

Technische Daten		MHAP40x2000	MHAP40x2500	MHAP63x2500	MHAP63x3200
Biegedruck max	kN	400	400	630	630
Durchlasshöhe max	mm	340	340	360	360
Ausladung	mm	200	200	250	250
Arbeitsbreite	mm	2000	2500	2500	3200
Säulen-Durchlaßbreite	mm	1650	2000	2005	2650
Hubweg max	mm	100	100	100	100
Hub Einstellbereich max	mm	80	80	80	80
Biegegeschwindigkeit	mm/s	8	8	8	8
Schneller Vor+ Rücklauf	mm/s	45	45	45	45
Arbeitshöhe	mm	800	800	800	800
Hauptmotor	kW	4 / 400V	4 / 400V	5,5 / 400V	5,5 / 400V
Tiefenanschlagmotor	kW	0,55 / 400V	0,55 / 400V	0,55 / 400V	0,55 / 400V
Verstellbereich Anschlag	mm	20-480	20-480	20-480	20-480
Hydraulikpumpe	ltr/min - bar	10 – 350	10 – 350	10 – 350	10 – 350
Abmessungen ca.	LxHxT / mm	2155x2135x1625	2655x2135x1625	2650x2355x1650	3300x2355x1650
Gewicht ca.	kg	2800	3300	5000	5600

Technische Daten		MHAP80x2500	MHAP80x3200	MHAP100x2500	MHAP100x3200
Biegedruck max.	kN	800	800	1000	1000
Durchlasshöhe max.	mm	360	360	415	415
Ausladung	mm	250	250	320	320
Arbeitsbreite	mm	2500	3200	2500	3200
Säulen-Durchlaßbreite	mm	2010	2660	2000	2650
Hubweg max	mm	100	100	120	120
Hub Einstellbereich max	mm	80	80	100	100
Biegegeschwindigkeit	mm/s	8	8	7,5	7,5
Schneller Vor+ Rücklauf	mm/s	45	45	45	45
Arbeitshöhe	mm	800	800	800	800
Hauptmotor	kW	7,5 / 400V	7,5 / 400V	7,5 / 400V	7,5 / 400V
Tiefenanschlagmotor	kW	0,55 / 400V	0,55 / 400V	0,55 / 400V	0,55 / 400V
Verstellbereich Anschlag	mm	20-600	20-600	20-600	20-600
Hydraulikpumpe	ltr/min - bar	12 – 350	12 – 350	16 – 350	16 – 350
Abmessungen ca.	LxHxT / mm	2650x2405x1685	3300x2405x1685	2650x2355x1650	3300x2355x1650
Gewicht ca.	kg	5900	6600	5000	5600

Technische Daten		MHAP100x3400	MHAP100x4000	MHAP125x2500	MHAP125x3200
Biegedruck max.	kN	1000	1000	1250	1250
Durchlasshöhe max.	mm	415	415	415	415
Ausladung	mm	320	320	320	320
Arbeitsbreite	mm	3400	4000	2500	3200
Säulen-Durchlaßbreite	mm	2790	3150	2000	2650
Hubweg max	mm	120	120	120	120
Hub Einstellbereich max	mm	100	100	100	100
Biegegeschwindigkeit	mm/s	7,5	7,5	7,5	7,5
Schneller Vor+ Rücklauf	mm/s	45	45	45	45
Arbeitshöhe	mm	800	800	800	800
Hauptmotor	kW	7,5 / 400V	7,5 / 400V	7,5 / 400V	7,5 / 400V
Tiefenanschlagmotor	kW	0,55 / 400V	0,55 / 400V	0,55 / 400V	0,55 / 400V
Verstellbereich Anschlag	mm	20-600	20-600	20-800	20-800
Hydraulikpumpe	ltr/min - bar	16 – 350	16 – 350	16 – 350	16 – 350
Abmessungen ca.	LxHxT / mm	4000x2740x1850	4100x2740x1850	2680x2690x1800	3300x2690x1800
Gewicht ca.	kg	7900	8500	7200	7850

Technische Daten		MHAP125x4000	MHAP160x3200	MHAP160x4000	MHAP160x6000
Biegedruck max.	kN	1250	1600	1600	1600
Durchlasshöhe max.	mm	415	455	455	455
Ausladung	mm	320	320	320	320
Arbeitsbreite	mm	4000	3200	4000	6000
Säulen-Durchlaßbreite	mm	3150	2540	3150	4910
Hubweg max	mm	120	120	200	200
Hub Einstellbereich max	mm	100	100	160	160
Biegegeschwindigkeit	mm/s	7,5	7,5	7,5	7,5
Schneller Vor+ Rücklauf	mm/s	45	45	45	45
Arbeitshöhe	mm	800	800	800	800
Hauptmotor	kW	7,5 / 400V	11 / 400V	11 / 400V	11 / 400V
Tiefenanschlagmotor	kW	0,55 / 400V	0,55 / 400V	0,55 / 400V	0,55 / 400V
Verstellbereich Anschlag	mm	20-800	20-800	20-800	20-800
Hydraulikpumpe	ltr/min - bar	16 – 350	25 – 220	25 – 220	25 – 220
Abmessungen ca.	LxHxT / mm	4100x2740x1850	3300x2630x1850	4100x2800x1940	4100x3100x2340
Gewicht ca.	kg	9200	12000	14000	15800